

## Spec Sheet FLINC Compact Cargo Cycles

### Allgemein

Max. Ladekapazität inkl. FLINC, Ladung und Fahrer\*in: 140kg

Max. Ladekapazität Front Rack: 15kg

Gewicht FLINC: 16kg

FLINC Boxengrösse M: 33 x 44 x 25 cm

FLINC Boxengrösse L: 38 x 49 x 26 cm

### Rahmenset

Rahmen & Gabel aus CroMo Stahl (Bremsaufnahme IS, Bremsscheibe max. 180mm)

Front Rack aus Aluminium

### Cockpit

8cm höhenverstellbarer Vorbauadapter von Speedlifter by Schulz

### Schaltung

Shimano Alfine 11fach Nabenschaltung

### Laufräder

Robuste 20 Zoll Laufräder mit doppelwandigen Felgen und

Schwalbe Big Apple Reifen

### Antrieb

Wartungsfreier Gates Riemenantrieb

### Bremsen

Hydraulische Scheibenbremsen mit 160mm Scheiben von Shimano

### Lichtsystem

Scheinwerfer und Rücklicht von Busch&Müller mit Shimano Nabendynamo

### Pedale

Standfeste Plattform Pedale von Shimano

### Zubehör

Schutzblech mit integriertem Rücklicht von SKS

Robuster und standfester Doppelständer von Ursus

### Gepäcksystem

Loops

Pins aus Aluminium

Boxen

# Geometrietabelle

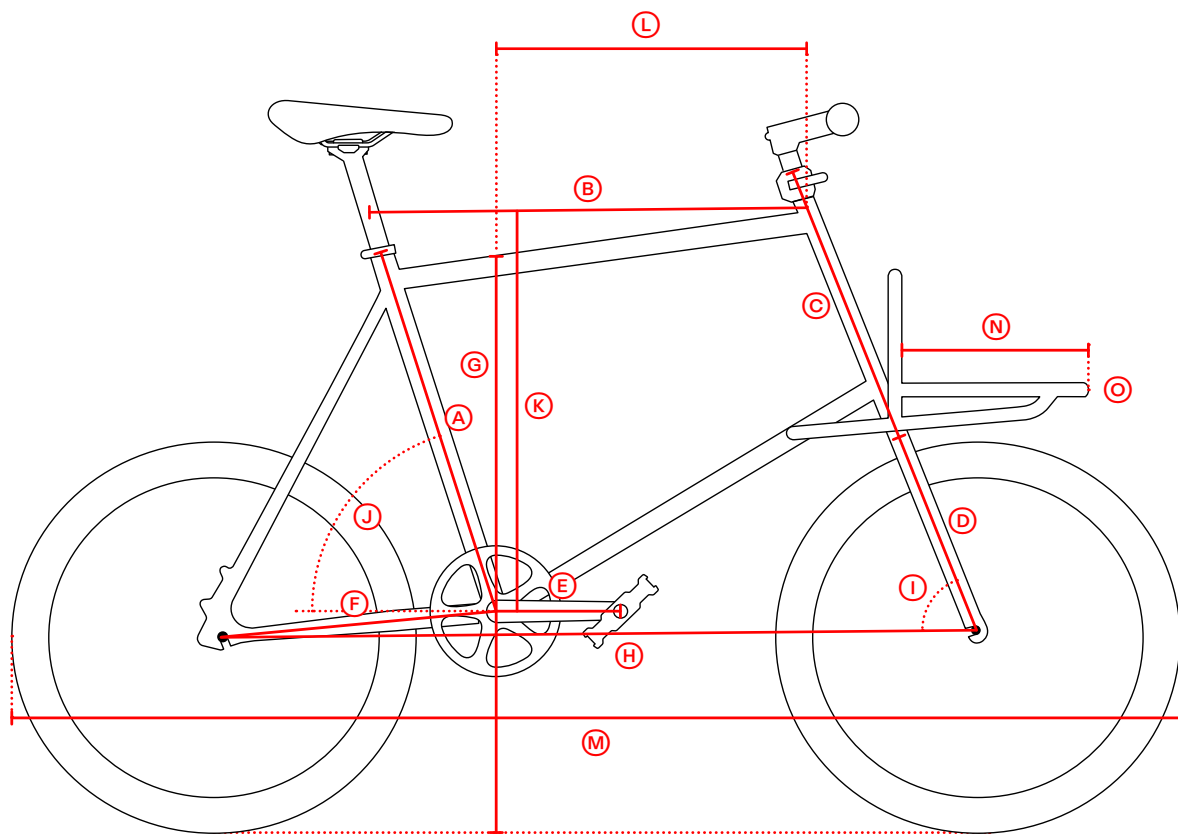

	S	M	L
(A) Sitzrohrlänge	460	515	570
(B) horizontale Oberrohrlänge	519	570	613
(C) Steuerrohrlänge	244	307	369
(D) Gabellänge	315	315	315
(E) Tretlagerhöhe	285	285	285
(F) Kettenstrebenlänge	373	373	373
(G) Überstandshöhe	717	769	822
(H) Radstand	931	1017	1064
(I) Steuerrohrwinkel	70°	70°	70°
(J) Sitzrohrwinkel	73°	73°	73°
(K) Stack	496	555	614
(L) Reach	368	400	426
(M) Gesamtlänge	982	1068	1115
(N) Racklänge	300	300	300
(O) Rackbreite	245	245	245